

NETIS NEWS

第1回号

NETIS登録番号 KK-220010-A

SBB型 ねじ式全方向クランプ

引張方向自在のツイン・シャックル
不整形物の移動に便利
つり上げ・引張・つり下げ兼用

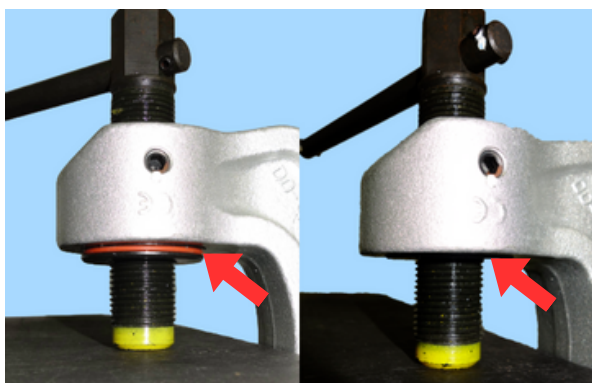

締付確認ラインで施工性の向上

締付確認ラインが本体に收容されることで、締付状態を締付ねじ側から目視可能です。従来は、施工者の感覚や力量に頼るところが多く、締付のやり直しが頻発していましたが、締付確認が容易となり施工性の向上に繋がりました。

期待される効果：安全性と品質の向上

球面アゴの回転により、くい込み力が増加し落下リスクを低減します。また、先端パッドが独立して回転するため、少ない力で効率よく取り付け可能で、締付け時の回転による歯先の摩耗も軽減します。

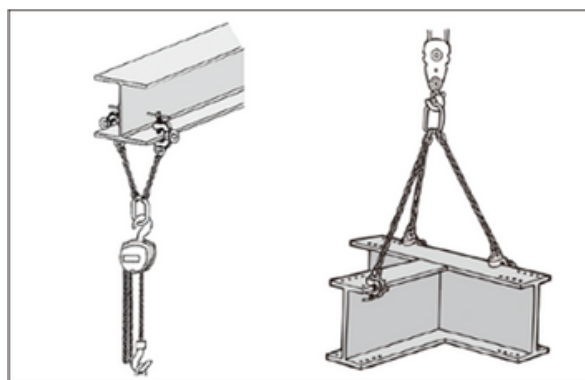

詳細は [国土交通省新技術情報提供システムNETIS 新技術概要説明情報](#) をご確認ください。



EAGLE CLAMP CO., LTD.

次回もお楽しみに！

